



# Quick Start Guide

Thermal Imaging Binoculars

# MERGER

# LRF XP35

English

Français

Deutsch

Español

Italiano

Русский

**EN Attention!** Merger thermal imaging binoculars require a license if exported outside your country.

**Electromagnetic compatibility.** This product complies with the requirements of European standard EN 55032: 2015, Class A.

Operating this product in a residential area may cause radio interference.

The manufacturer reserves the right at any time, without mandatory prior notice to the Customer, to make changes to the package contents (subject to the applicable laws, if any), design and characteristics that do not impair the quality of the Product.

The device repair is possible within 5 years.

For technical support please contact [support@pulsar-vision.com](mailto:support@pulsar-vision.com)

---

**FR Attention!** Les jumelles d'imagerie thermique Merger nécessitent une licence s'ils sont exportés hors de votre pays.

**Compatibilité électromagnétique.** Ce produit est conforme aux exigences de la norme européenne EN 55032: 2015, classe A.

L'utilisation de ce produit dans une zone résidentielle peut provoquer des interférences radio.

Le fabricant se réserve le droit, à tout moment et sans obligation de préavis envers le Client, d'apporter des modifications au contenu de l'emballage (sous réserve des lois en vigueur, le cas échéant), à la conception et aux caractéristiques non nocives pour la qualité du Produit.

La période de maintenance de l'appareil est de cinq ans.

Pour toute aide d'ordre technique veuillez écrire à l'adresse [support@pulsar-vision.com](mailto:support@pulsar-vision.com)

---

**DE Achtung!** Wärmebild-Zielfernrohre Thermion benötigen eine Lizenz, wenn sie außerhalb Ihres Landes exportiert werden.

**Elektromagnetische Verträglichkeit.** Dieses Produkt entspricht den Anforderungen der Europäischen Norm EN 55032:2015, Klasse A.

Der Betrieb dieses Produktes in Wohngebieten kann Funkstörungen verursachen.

Der Hersteller behält sich das Recht vor, jederzeit und ohne zwingende Vorankündigung an den Kunden Änderungen am Inhalt der Packung (vorbehaltlich bestehender zutreffender Gesetze), am Design und an den Eigenschaften vorzunehmen, die die Qualität des Produkts nicht beeinträchtigen.

Die Reparatur des Gerätes ist innerhalb von 5 Jahren möglich.

Für technische Unterstützung wenden Sie sich bitte an [support@pulsar-vision.com](mailto:support@pulsar-vision.com)

**ES ¡Atención!** Los binoculares de visión térmica Merger requieren una licencia si se exportan fuera de su país.

**Compatibilidad electromagnética.** Este producto cumple con los requisitos de la norma europea EN 55032:2015, Clase A.

El uso de este producto en la zona residencial puede provocar interferencias de radiofrecuencia.

El fabricante se reserva el derecho a realizar en cualquier momento, sin previo aviso obligatorio al Cliente, cambios en el contenido del paquete (sujetos a las leyes aplicables, si las hubiera), el diseño y las características que no perjudiquen la calidad del Producto.

El plazo de reparación posible del dispositivo es de cinco años.

Para obtener asistencia técnica, póngase en contacto con [support@pulsar-vision.com](mailto:support@pulsar-vision.com)

---

**IT Attenzione!** I binocoli termici Merger richiedono una licenza se esportati al di fuori del proprio paese.

**Compatibilità elettromagnetica.** Questo prodotto è conforme ai requisiti della norma europea EN 55032:2015, Classe A.

l'uso di questo prodotto in un'area residenziale può causare dei radiodisturbi.

Il produttore si riserva il diritto, in qualunque momento e senza obbligo di previa comunicazione al Cliente, di apportare modifiche alle caratteristiche, al design e al contenuto della confezione (nel rispetto delle leggi vigenti, se applicabili) che non compromettano la qualità del Prodotto.

Il periodo di un'eventuale riparazione del dispositivo è di 5 anni.

Per ricevere assistenza tecnica si prega di utilizzare l'indirizzo email [support@pulsar-vision.com](mailto:support@pulsar-vision.com)

---

**RU Внимание!** Тепловизионные бинокли Merger требуют лицензии, если они экспортируются за пределы Вашей страны.

**Электромгнитная совместимость.** Данный продукт соответствует требованиям европейского стандарта EN 55032:2015, Класс А.

Эксплуатация данного продукта в жилой зоне может создавать радиопомехи.

Производитель оставляет за собой право в любой момент, без обязательного извещения Потребителя (учитывая ограничения, установленные применимым законодательством, если применимо), вносить изменения в комплектацию, дизайн и характеристики Продукта, при условии, что качество Продукта не будет ухудшено.

Срок возможного ремонта прибора составляет 5 лет.

По вопросам, связанным с технической поддержкой, обращайтесь по адресу: [support@pulsar-vision.com](mailto:support@pulsar-vision.com)

# Stream Your Discoveries



## Manage recorded photos and videos

---

- EN** Photo and video browser
- FR** Explorateur photos et vidéos
- DE** Foto- und Videobrowser
- ES** Navegador de fotos y vídeo
- IT** Sfogliare foto e video
- RU** Галерея фотоснимков и видеороликов



## See a real-time image from the device

---

- EN** Remote real-time image viewing
- FR** Visualisation de l'image à distance en temps réel
- DE** Fernbetrachtung von Bildern in Echtzeit
- ES** Visualización remota de imágenes en tiempo real
- IT** Visione di immagini in tempo reale
- RU** Удаленный просмотр видео с прибора в реальном времени



## Control the device remotely on-the-go

---

- EN** Remote control
- FR** Télécommande
- DE** Fernbedienung
- ES** Mando a distancia
- IT** Controllo da remoto
- RU** Дистанционное управление прибором

Download the app to enjoy all the features



## Get the latest firmware

---

- EN** Firmware update
- FR** Mise à jour du firmware
- DE** Firmware-Update
- ES** Actualización de firmware
- IT** Aggiornamento Firmware
- RU** Обновление ПО вашего прибора



## Store files in the free cloud

---

- EN** Free space in the Stream Vision 2 Cloud Storage
- FR** Espace de stockage gratuit dans le Cloud Stream Vision 2
- DE** Freier Speicherplatz im Stream Vision 2 Cloud-Speicher
- ES** Espacio libre en el almacenamiento en la nube de Stream Vision 2
- IT** Spazio di archiviazione gratuito nella Cloud di Stream Vision 2
- RU** Бесплатное пространство в облачном хранилище Stream Vision 2



## Follow the latest news

---

- EN** Newsfeed
- FR** Fil d'actualités
- DE** Newsfeed
- ES** Boletín de noticias
- IT** Aggiornamenti con le ultime notizie
- RU** Новостная лента



LRF Laser  
Aperture

**CLASS 1  
LASER PRODUCT**

BS / EN 60825-1: 2014

- EN** Use of controls or adjustments or performance of procedures other than those specified herein may result in hazardous radiation exposure.
- 
- FR** L'emploi de commandes, réglages ou performances de procédure autres que ceux spécifiés dans ce manuel peut entraîner une exposition à des rayonnements dangereux.
- 
- DE** Wenn andere als die hier angegebenen Bedienungs- oder Justiereinrichtungen benutzt oder andere Verfahrensweisen ausgeführt werden, kann dies zu gefährlicher Strahlungsexposition führen.
- 
- ES** La utilización de controles, ajustes o parámetros de procedimiento distintos de los aquí indicados puede provocar una exposición a radiaciones peligrosas.
- 
- IT** In caso di utilizzo di dispositivi di comando o di regolazione di natura diversa da quelli riportati in questa sede oppure qualora si seguano procedure diverse vi è il pericolo di provocare un'esposizione alle radiazioni particolarmente pericolosa.
- 
- RU** Использование других не упомянутых здесь элементов управления и настройки или других методов эксплуатации может подвергнуть Вас опасному для здоровья излучению.

Thermal Imaging Binoculars

# MERGER LRF XP35

|   |              |                 |
|---|--------------|-----------------|
| <b>Quick Start Guide</b>                  | <b>12-17</b> | <b>English</b>  |
| <b>Guide de Démarrage Rapide</b>          | <b>18-23</b> | <b>Français</b> |
| <b>Kurzanleitung</b>                      | <b>24-29</b> | <b>Deutsch</b>  |
| <b>Guía de inicio rápido</b>              | <b>30-35</b> | <b>Español</b>  |
| <b>Guida di avvio rapido</b>              | <b>36-41</b> | <b>Italiano</b> |
| <b>Краткая инструкция по эксплуатации</b> | <b>42-47</b> | <b>Русский</b>  |



v.0624 dex



CE UK CA I

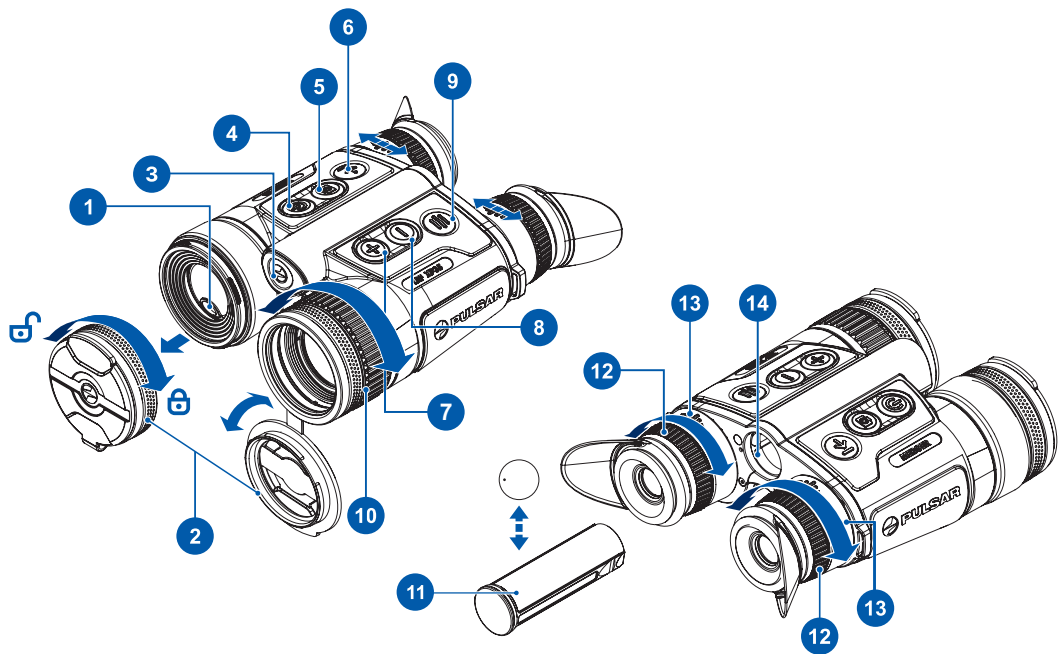

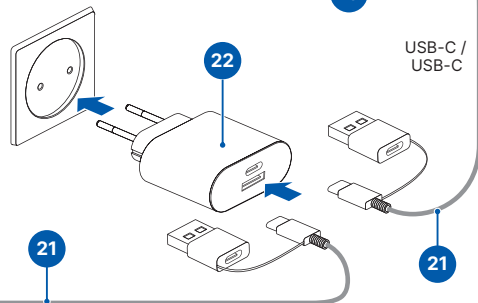
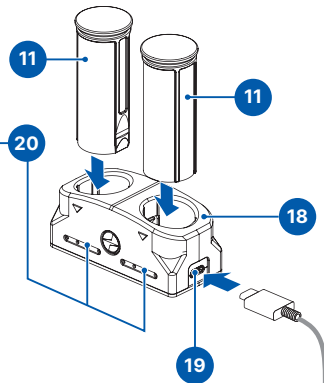
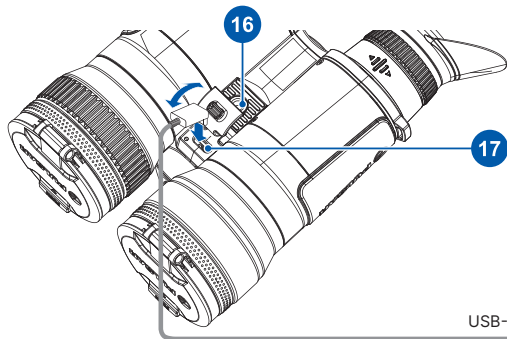
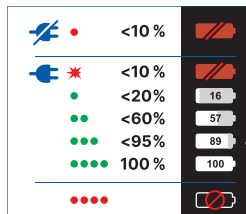
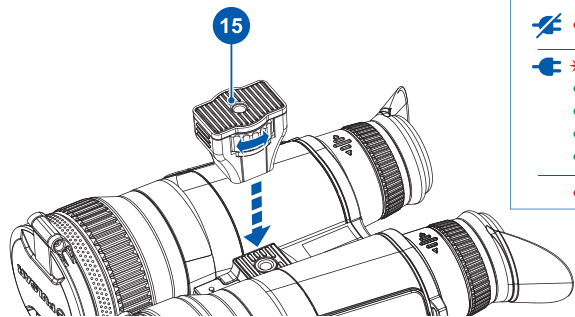

## Description

**Merger LRF** thermal imaging binoculars with built-in laser rangefinder are made with the external design of classic daytime binoculars.

The binoculars accommodate day and nighttime observations. The devices provide exceptional image quality even in adverse weather conditions (fog, smog, rain) and beyond obstacles like branches, tall grass, dense foliage, etc. known to hinder target detection.

**Merger LRF** thermal binoculars are perfectly suited for night hunting, observation, trail orientation, identifying hazards, rescue operations, etc.

## Package Contents

- Thermal imaging binoculars
- APS3 Battery Pack
- APS battery charger
- Power adapter
- USB Type-C cable with USB Type-A adapter
- Carrying case
- Neck strap
- Lens-cleaning cloth
- Quick Start Guide
- Warranty card
- Tripod adapter

## Components and Controls

1. Laser rangefinder
2. Removable lens covers
3. Battery release button
4. Power ON/OFF/Calibration button
5. REC button
6. LRF button
7. UP/ZOOM navigation button
8. DOWN navigation button
9. MENU button
10. Lens focus ring
11. Battery APS 3
12. Eyepiece dioptre rings
13. Eyepieces
14. Battery compartment
15. Tripod adapter
16. Tripod adapter socket
17. USB Type-C port
18. APS battery charger
19. USB Type-C port of the APS charger
20. LED indicator
21. USB Type-C cable with USB Type-A adapter
22. Power adapter

## Getting Started

**Attention!** Before first use, it is recommended to fully charge the internal battery using the USB cable (see diagram). This may take several hours. You can check the charge level in the status bar when you turn on the device (1 ).

- Before first use, the battery (11) should be charged according to the diagram in the figure.
- Install the battery (11) into the battery compartment (14). A pictogram in the form of a “dot” on the battery should be on the left. You will hear a click when the battery is placed correctly.
- Open the lens covers (2).
- Press the ON/OFF button (4) briefly to power the device on.
- Adjust the interpupillary distance by moving the eyepieces (13) farther or closer to each other. It takes some effort to move the eyepieces.
- Adjust the symbol sharpness on the displays by rotating the eyepiece dioptre rings (12). In future, it will not be necessary to rotate the eyepiece dioptre rings, regardless of the distance and other conditions.
- To focus on the object being observed rotate the lens focusing ring (10).
- Select the calibration mode: manual (M), semi-automatic (SA) or automatic (A) in the main menu (enter the menu by long pressing the MENU button (9)).
- Calibrate the image with a short press of the ON/OFF button (4) (when calibration mode (SA) or (M) has been selected). Close the lens cap before manual calibration.

- Select the required amplification level (“Normal”, “High”, “Ultra”) by briefly pressing the DOWN button (8).
- Activate the smoothing filter  in the main menu to improve the thermal image as the amplification level increases.
- Select one of the colour palettes in the main menu (for more details, see the Interface → Main Menu → Colour Modes section of the full version of the manual).
- Adjust the brightness, display contrast, smooth digital zoom in the quick menu (activate by briefly pressing the MENU button (9)).
- Briefly press the LRF button (6) to measure the distance. The rangefinder reticle will appear in the centre of the image. Press and hold down the LRF button (6) for 2 seconds to measure the distance in scan mode. If the rangefinder is idle longer than for 4 seconds, it turns off automatically.
- After use, press and hold down the ON/OFF button (4) to turn the device off.

**Recommended:** When using the device for the first time, it is recommended to connect to the Stream Vision 2 App and check for firmware updates. If a newer version is available, you should update the firmware.

**Notes:**

- To prevent accidental decamouflage of the user, the displays automatically turn off when the observer moves the device away from the face.
- When the device approaches the face, the displays will automatically turn on.

- The proximity sensor can be disabled/enabled in the “General settings” section of the main menu.

**Observation conditions:** time of day, weather, type of observation objects affect the image quality. Custom settings for brightness, display contrast as well as the function of adjusting the microbolometer sensitivity amplification level will help to achieve the desired quality in a particular situation.

## Button Operation

### ON/OFF button

|                       |   |
|-----------------------|---|
| <b>Device is off:</b> | <b>Power on the device:</b> short press of the ON/OFF button.                           |
| <b>Device is on:</b>  | <b>Power off the device:</b> long press of the ON/OFF button for longer than 3 seconds. |
|                       | <b>Microbolometer calibration:</b> short press of the ON/OFF button.                    |

### (5) REC button

|                                 |   |
|---------------------------------|---|
|                                 | <b>Start/pause/resume video recording:</b> short press of the REC button. |
| <b>Device is in Video mode:</b> | <b>Stop video recording:</b> long press of the REC button.                |
|                                 | <b>Switch to Photo mode:</b> long press of the REC button.                |
| <b>Device is in Photo mode:</b> | <b>Capture a photo:</b> short press of the REC button.                    |
|                                 | <b>Switch to Video mode:</b> long press of the REC button.                |

### →| (6) LRF button

|                      |   |
|----------------------|---|
| <b>Device is on:</b> | <b>Turn on the rangefinder/measuring distance:</b> short press of the LRF button. |
|                      | <b>Activate SCAN mode:</b> long press of the LRF button.                          |
| <b>SCAN mode:</b>    | <b>Deactivate SCAN mode:</b> short press of the LRF button.                       |
|                      | <b>Turn off the rangefinder:</b> long press of the LRF button.                    |

### (7) UP/ZOOM button

|                |  |
|----------------|--|
| Device is on:  | <b>Control discrete digital zoom:</b> short press of the UP/ZOOM button. |
|                | <b>PiP ON/OFF:</b> long press of the UP/ZOOM button.                     |
| In Quick MENU: | <b>Increase value:</b> short press of the UP/ZOOM button.                |
| In Main MENU:  | <b>MENU navigation up/right:</b> short press of the UP/ZOOM button.      |

### (8) DOWN button

|                |  |
|----------------|--|
| Device is on:  | <b>Switching amplification levels:</b> short press of the DOWN button.   |
|                | <b>Turn ON/OFF the White Hot palette:</b> long press of the DOWN button. |
| In Quick MENU: | <b>Decrease value:</b> short press of the DOWN button.                   |
|                | <b>MENU navigation DOWN/left:</b> short press of the DOWN button.        |

### (9) MENU button

|                |  |
|----------------|--|
| Device is on:  | <b>Enter Quick MENU:</b> short press of the MENU button.                         |
|                | <b>Enter Main MENU:</b> long press of the MENU button.                           |
| In Quick MENU: | <b>Navigation upwards:</b> short press of the MENU button.                       |
|                | <b>Exit Quick MENU:</b> long press of the MENU button.                           |
|                | <b>Confirm selection:</b> short press of the MENU button.                        |
| In Main MENU:  | <b>Exit submenu without confirming selection:</b> long press of the MENU button. |
|                | <b>Exit Main MENU:</b> long press of the MENU button.                            |

## Specifications

|   |   |
|---|---|
| <b>Model</b>                                    | <b>LRF XP35</b>                                 |
| <b>SKU</b>                                      | <b>77484</b>                                    |
| Microbolometer                                  | 640×480 px @ 17 μm                              |
| NETD, mk  | < 25  |
| <b>Optical Specifications</b>                   |   |
| Lens Focus, mm                                  | F35 F/1.0                                       |
| Magnification, x                                | 2-16  |
| Field of view (horizontal), °/m@100 m           | 17.8/31.3                                       |
| Detection distance (Object of "deer" type), m/y | 1350 / 1476                                     |
| <b>Display</b>                                  |   |
| Type / Resolution, px                           | AMOLED / 1024x768                               |
| <b>Operating Features</b>                       |   |
| Battery Type / Capacity                         | Li-Ion Battery Pack APS3 / 3200 mAh (removable) |
| External Power Supply                           | 5 V, 9 V (USB Type-C Power Delivery)            |
| Max. Battery Operating Time at t = 22 °C, h*    | 9   |
| Degree of Protection, IP code (IEC60529)        | IPX7  |
| Operating Temperature, °C / °F                  | -25 – +50 / -13 – +122                          |
| Dimensions, mm/inch                             | 165×133×68 / 6.4×5.2×2.7                        |

|                                |                 |
|--------------------------------|-----------------|
| <b>Model</b>                   | <b>LRF XP35</b> |
| <b>SKU</b>                     | <b>77484</b>    |
| Weight (with battery), kg / oz | 0.83 / 29       |
| <b>Laser Rangefinder</b>       |                 |
| Max. Measurement Range, m/y**  | 1000 / 1094     |

\* The actual operating time depends on the intensity of using Wi-Fi, video recorder, laser rangefinder.

\*\* Depends on the characteristics of the object under observation and environmental conditions.



The Detailed User's Manual is available through a QR code or on the website [www.pulsar-vision.com](http://www.pulsar-vision.com) in the section Support → Manuals → Merger LRF.

## Description

Les jumelles thermiques **Merger LRF**, disposant d'un télémètre laser intégré, se présentent sous la forme de jumelles de jour classiques.

Les sont conçues pour être utilisées la nuit ou le jour par jumelles conditions météo défavorables (brouillard, smog, pluie) pour voir à travers les obstacles masquant les cibles (branches, herbes hautes, broussailles épaisses, etc.).

Les d'imagerie thermique sont conçues divers domaines d'applications comprenant la chasse de nuit, l'observation, l'orientation précise, les opérations de sauvetage, etc.

## Lot de livraison

- Jumelles d'imagerie thermique Merger
- Batterie rechargeable APS 3
- Chargeur de batterie APS
- Chargeur secteur
- Câble USB Type-C avec adaptateur USB Type-A
- Housse
- Lanière au cou
- Lingettes pour nettoyer l'optique
- Guide de Démarrage Rapide
- Certificat de garantie
- Adaptateur du trépied

## Éléments et commandes de l'appareil

1. Télémètre laser
2. Caches d'objectif amovibles
3. Bouton de déverrouillage de batterie
4. Bouton marche/arrêt/calibration ON/OFF
5. Bouton enregistrement REC
6. Bouton LRF
7. Bouton navigation UP (EN HAUT)/ZOOM
8. Bouton navigation DOWN (EN BAS)
9. Bouton MENU
10. Bague de mise au point d'objectif
11. Batterie rechargeable APS 3
12. Bagues de réglage dioptrique
13. Oculaires
14. Compartiment batterie
15. Adaptateur du trépied
16. Prise de l'adaptateur pour montage sur trépied
17. Connecteur USB Type-C
18. Chargeur de batterie APS
19. Connecteur USB Type-C du chargeur
20. L'indication de la diode LED
21. Câble USB Type-C avec adaptateur USB Type-A
22. Chargeur secteur

## Mise en route

**Attention!** Avant la première utilisation, il est recommandé de charger complètement la batterie interne à l'aide du câble USB (voir schéma). Cela peut prendre plusieurs heures.

Vous pouvez vérifier le niveau de charge dans la barre d'état lorsque vous allumez l'appareil (1 ).

- Avant la première utilisation, la batterie (11) doit être chargée selon le schéma de la figure.
- Installez la batterie (11) dans son compartiment (14). Le pictogramme de la forme d'un «point» sur la batterie doit se trouver sur la gauche. Vous entendrez un clic pour confirmer que la batterie est correctement insérée.
- Ouvrez les caches d'objectif (2).
- Allumez le dispositif en appuyant rapidement sur le bouton ON/OFF (MARCHE/ARRÊT).
- Réglez la distance interpupillaire en rapprochant ou éloignant les oculaires (13) les uns des autres. Il faut un certain effort pour déplacer les oculaires.
- Réglez le symbole de précision sur les écrans en faisant tourner les bagues de réglage dioptrique des oculaires (12). Par la suite, il ne sera plus nécessaire de faire tourner les bagues de réglage dioptriques, quelles que soient la distance ou les autres conditions.
- Pour mettre au point sur l'objet observé, faites tourner la bague de mise au point (10).
- Sélectionnez le mode de calibration: manuel (M), semi-automatique (SA) ou automatique (A) dans le menu

principal (entrez dans le menu en appuyant longuement le bouton MENU (9)).

- Calibrez l'image en appuyant brièvement sur le bouton ON/OFF (4) (lorsque le mode de calibration (SA) ou (M) a été sélectionné). Fermez le couvercle de lentille avant la calibration manuelle.
- Sélectionnez le niveau d'amplification requis («Normal», «Élevé», «Ultra») en appuyant brièvement sur le bouton DOWN (8).
- Activez le filtre de lissage  dans le menu principal pour une meilleure qualité d'image thermique lorsque le niveau d'amplification augmente.
- Sélectionnez l'une des palettes couleur dans le menu principal (pour plus de détails, consultez la section «Interface» → «Menu principal» → «Modes de couleurs» de la version complète du manuel).
- Ajustez la luminosité, le contraste de l'écran, le zoom numérique progressif dans le menu rapide (ce menu s'ouvre par un appui bref sur le bouton MENU (9)).
- Appuyez brièvement le bouton LRF (6) pour mesurer la distance. La marque du télémètre apparaît au centre de l'image. Pour mesurer la distance en mode de scan, appuyez le bouton LRF (6) et maintenez-le enfoncé pendant 2 secondes. Si, après la réalisation de la mesure, le télémètre reste non utilisé pendant plus de 4 secondes, il sera débranché.
- Après utilisation, maintenez enfoncé le bouton pour éteindre ON/OFF (4) le dispositif.

**Recommandé:** lors de la première utilisation de l'appareil, il est recommandé de se connecter à l'application Stream Vision 2 et de vérifier les mises à jour du micrologiciel. Si une version plus récente est disponible, vous devez mettre à jour le micrologiciel.

**Notes:**

- Pour éviter d'être repéré, l'écran s'éteint automatiquement lorsque l'utilisateur éloigne l'appareil de son visage.
- Lorsque l'appareil se rapproche du visage, l'écran s'allume automatiquement.

- Le capteur de proximité peut être désactivé/activé dans la section «Configurations générales» du menu principal.

**Conditions d'observation:** l'heure de la journée, les conditions météorologiques, le type d'objets d'observation affectent la qualité de l'image. Des réglages personnalisés pour la luminosité et le contraste de l'écran, ainsi que la fonction d'ajustement du niveau d'amplification de la sensibilité du microbolomètre aident à obtenir la qualité souhaitée dans une situation particulière.

## Fonctions des boutons

### Bouton ON/OFF

|                               |   |
|-------------------------------|---|
| <b>L'appareil est éteint:</b> | <b>Allumage de l'appareil:</b> appuyez brièvement sur le bouton ON/OFF.                             |
| <b>L'appareil est allumé:</b> | <b>Extinction de l'appareil:</b> appuyez longuement sur le bouton ON/OFF pendant plus de 3 secondes |
|                               | <b>Calibration du microbolomètre:</b> appuyez brièvement sur le bouton ON/OFF                       |

### (5) Bouton REC

|                      |   |
|----------------------|---|
| <b>Mode «Vidéo»:</b> | <b>Démarrer/suspendre/reprendre l'enregistrement vidéo:</b> appuyez brièvement sur le bouton REC. |
|                      | <b>Arrêter l'enregistrement vidéo:</b> appuyez longuement sur le bouton REC.                      |
|                      | <b>Passer en mode «Photo»:</b> appuyez longuement sur le bouton REC.                              |
| <b>Mode «Photo»:</b> | <b>Prendre une photo:</b> appuyez brièvement sur le bouton REC.                                   |
|                      | <b>Passer en mode «Vidéo»:</b> appuyez longuement sur le bouton REC.                              |

## → | (6) Bouton LRF

|                        |  |
|------------------------|--|
| L'appareil est allumé: | <b>Activer le télémètre / Mesurer la distance:</b> appuyez brièvement sur le bouton LRF. |
|                        | <b>Marche Mode SCAN:</b> appuyez longuement sur le bouton LRF.                           |
| Mode SCAN:             | <b>Arrêt Mode SCAN:</b> appuyez brièvement sur le bouton LRF.                            |
|                        | <b>Désactiver le télémètre:</b> appuyez longuement sur le bouton LRF.                    |

## + (7) Bouton UP/ZOOM

|                        |   |
|------------------------|---|
| L'appareil est allumé: | <b>Changer la valeur du zoom discret:</b> appuyez brièvement sur le bouton UP/ZOOM. |
|                        | <b>Activer/désactiver PiP:</b> appuyez longuement sur le bouton UP/ZOOM.            |
| MENU rapide:           | <b>Incréméntation du paramètre:</b> appuyez brièvement sur le bouton UP/ZOOM.       |
| MENU principal:        | <b>Navigatió en haut/à droite:</b> appuyez brièvement sur le bouton UP/ZOOM.        |

## - (8) Bouton DOWN

|                        |  |
|------------------------|--|
| L'appareil est allumé: | <b>Changement du niveau d'amplification:</b> appuyez brièvement sur le bouton DOWN.      |
|                        | <b>Activer/désactiver la palette blanc chaud:</b> appuyez longuement sur le bouton DOWN. |
| MENU rapide:           | <b>Décrémentatió du paramètre:</b> appuyez brièvement sur le bouton DOWN.                |
| MENU principal:        | <b>Navigatió en bas/à gauche:</b> appuyez brièvement sur le bouton DOWN.                 |

## ≡ (9) Bouton MENU

|                        |   |
|------------------------|---|
| L'appareil est allumé: | <b>Entrer le MENU rapide:</b> appuyez brièvement sur le bouton MENU.                            |
|                        | <b>Entrer le MENU principal:</b> appuyez longuement sur le bouton MENU.                         |
| MENU rapide:           | <b>Navigatió en haut:</b> appuyez brièvement sur le bouton MENU.                                |
|                        | <b>Quitter le MENU rapide:</b> appuyez longuement sur le bouton MENU.                           |
|                        | <b>Confirmer la sélection:</b> appuyez brièvement sur le bouton MENU.                           |
| MENU principal:        | <b>Quitter le sous-MENU sans confirmer la sélection:</b> appuyez longuement sur le bouton MENU. |
|                        | <b>Quitter le MENU principal:</b> appuyez longuement sur le bouton MENU.                        |

## Spécifications techniques

|  |  |
|--|--|
| <b>Modèle</b>                                    | <b>LRF XP35</b>                                |
| <b>SKU</b>                                       | <b>77484</b>                                   |
| Microbolomètre                                   | 640×480 px @ 17 µm                             |
| NETD, mk   | < 25   |
| <b>Spécifications optiques</b>                   |  |
| Lentille, mm                                     | F35 F/1,0                                      |
| Grossissement, x                                 | 2-16   |
| Champ de vision (horizontal), °/ m@100 m         | 17,8/31,3                                      |
| Distance de détection (Objet de type «cerf»), m  | 1350   |
| <b>L'écran</b>                                   |  |
| Type / Résolution, pixels                        | AMOLED / 1024x768                              |
| <b>Caractéristiques de fonctionnement</b>        |  |
| Type / Capacité de batterie                      | Li-Ion Battery Pack APS3 / 3200 mAh (amovible) |
| Alimentation externe                             | 5 V, 9 V (USB Type-C Power Delivery)           |
| Autonomie maximale de la batterie à T = 22°C, h* | 9  |
| Degré de protection, code IP (IEC60529)          | IPX7   |
| Température de fonctionnement, °C                | -25 – +50                                      |

|                           |                 |
|---------------------------|-----------------|
| <b>Modèle</b>             | <b>LRF XP35</b> |
| <b>SKU</b>                | <b>77484</b>    |
| Dimensions, mm            | 165×133×68      |
| Poids (avec batterie), kg | 0,83            |
| <b>Télémetre laser</b>    |                 |
| Max plage de mesure, m**  | 1000            |

\* L'autonomie réelle de la batterie varie selon l'utilisation du Wi-Fi, de l'enregistreur vidéo et du télémètre laser intégré.

\*\* Dépend des caractéristiques de l'objet de mesure et des conditions d'environnement.



Le Manuel utilisateur détaillé est disponible grâce au QR code ou sur le site [www.pulsar-vision.com](http://www.pulsar-vision.com) dans la rubrique Support → Manuels d'utilisation → Merger LRF.

## Beschreibung

Das **Merger LRF-Wärmebildfernglas** mit integriertem Laserentfernungsmesser hat die äußere Form eines klassischen Tagesfernglases.

Die Geräte können sowohl in der Nacht, als auch am Tag in extrem schlechten Wetterbedingungen (bei Nebel, Dunst, Regen) angewendet werden, auch wenn die Zielentdeckung gestört wird (durch Zweige, hohes Gras, dichtes Gebüsch usw.).

Der Betriebsbereich von **Merger LRF** umfasst Nachtjagd, Beobachtung, Geländeorientierung und Rettungsmassnahmen.

## Lieferumfang

- Merger Wärmebildfernglas
- APS 3 Akkumulatorenatterie
- APS Ladegerät
- Netzadapter
- USB Typ-C Kabel mit USB Typ-A Adapter
- Aufbewahrungstasche
- Umhängeband
- Reinigungstuch für Optik
- Kurzanleitung
- Garantieschein
- Stativadapter

## Gerätekomponenten und Bedienungselemente

1. Laser-Entfernungsmessers
2. Abnehmbare Objektivdeckel
3. Taste „Akkuentriegelung“
4. Taste für Ein-/ausschalten/Kalibrierung ON/OFF
5. Taste für Aufnahme REC
6. Taste LRF
7. Navigationstaste UP/ZOOM
8. Navigationstaste DOWN
9. Taste MENU
10. Objektivfokussierungsring
11. APS 3 Akkumulatorenatterie
12. Okular-Dioptrienringe
13. Okulare
14. Akkufach
15. Stativadapter
16. Adapterbuchse für Befestigung des Stativs
17. USB Typ-C-Anschluss
18. APS Ladegerät
19. USB-Typ-C-Anschluss vom Ladegerät
20. LED-Anzeige
21. USB Typ-C Kabel mit USB Typ-A Adapter
22. Netzadapter

## Inbetriebnahme

**Achtung!** Vor dem ersten Gebrauch empfiehlt es sich, den internen Akku über das USB-Kabel vollständig aufzuladen (siehe Abbildung). Dies kann mehrere Stunden dauern. Sie können den Ladestand in der Statusleiste überprüfen, wenn Sie das Gerät einschalten (1 ).

- Vor der ersten Inbetriebnahme sollte der Akku (11) gemäß des Schemas in der Abbildung aufgeladen werden.
- Schieben Sie den Akku (11) in das Akkufach (14). Ein Piktogramm in Form eines „Punktes“ auf dem Akku sollte sich auf der linken Seite befinden. Sie hören ein Klicken, wenn der Akku richtig eingesetzt ist.
- Öffnen Sie die Objektivdeckel (2).
- Drücken Sie kurz die Taste ON/OFF (4), um das Gerät einzuschalten.
- Stellen Sie den Augenabstand ein, indem Sie die Okulare (13) weiter oder näher zueinander bewegen. Das Bewegen der Okulare erfordert einen gewissen Kraftaufwand.
- Stellen Sie die Symbole auf den Bildschirmen durch Drehen der Okular-Dioptrienringe (12) scharf. In Zukunft wird es unabhängig von der Entfernung und anderen Bedingungen nicht mehr notwendig sein, die Dioptrienringe der Okulare zu verstellen.
- Drehen Sie den Objektivfokussierungsring (10), um das Gerät auf das Beobachtungsobjekt zu fokussieren.
- Wählen Sie einen Kalibrierungsmodus: manuell (M), halbautomatisch (SA) oder automatisch (A), im Hauptmenüpunkt (rufen Sie das Menü durch langes Drücken der Taste MENU (9) auf).

- Kalibrieren Sie das Bild durch kurzes Drücken der Taste ON/OFF (4) (wobei der Kalibrierungsmodus (SA) oder (M) ausgewählt wurde). Schließen Sie vor der manuellen Kalibrierung die Objektivschutzdeckel.
- Wählen Sie die gewünschte Verstärkungsstufe („Normal“, „Hoch“, „Ultra“) durch kurzes Drücken der Taste DOWN (8).
- Aktivieren Sie im Hauptmenü den Glättungsfilter , um das Wärmebild mit zunehmender Verstärkung zu verbessern.
- Wählen Sie im Hauptmenü eine der Farbpaletten aus (weitere Informationen finden Sie im Abschnitt „Schnittstelle“ → „Hauptmenü“ → „Farbmodi“ in der ungekürzten Ausgabe des Handbuchs).
- Stellen Sie die Helligkeit, den Bildschirmkontrast und den stufenlosen Digitalzoom im Schnellmenü ein (Aktivierung durch kurzes Drücken der Taste MENU (9)).
- Drücken Sie kurz die Taste LRF (6), um die Entfernung zu messen. Das Entfernungsmessersymbol erscheint in der Mitte des Bildes. Um die Entfernung im Scan-Modus zu messen, halten Sie die Taste LRF (6) 2 Sekunden lang gedrückt. Falls der Entfernungsmesser länger als 4 Sekunden nicht angewendet bleibt, wird er abgeschaltet.
- Nach dem Gebrauch schalten Sie das Fernglas durch langes Drücken der Taste ON/OFF (4) aus.

**Empfohlen:** Bei der ersten Verwendung des Geräts wird empfohlen, eine Verbindung zur Stream Vision 2 App herzustellen und nach Firmware-Updates zu suchen. Wenn eine neuere Version verfügbar ist, sollten Sie die Firmware aktualisieren.

**Anmerkungen:**

- Um eine versehentliche Enttarnung des Nutzers zu verhindern, schalten sich die Bildschirme automatisch aus, sobald der Beobachter das Gerät vom Gesicht wegbewegt.
- Wenn sich das Gerät dem Gesicht nähert, schalten sich die Bildschirme automatisch ein.
- Der Näherungssensor kann im Abschnitt „Allgemeine Einstellungen“ des Hauptmenüs deaktiviert/aktiviert werden.

**Beobachtungsbedingungen:** Tageszeit, Wetter, Art der Beobachtungsobjekte beeinflussen die Bildqualität. Benutzerdefinierte Einstellungen für Helligkeit und Kontrast des Bildschirms sowie die Funktion zur Anpassung der Verstärkungsstufe der Empfindlichkeit des Mikrobolometers helfen, die gewünschte Qualität in einer bestimmten Situation zu erreichen.

**Funktionen der Tasten** **Taste ON/OFF**

|                                     |  |
|-------------------------------------|--|
| <b>Das Gerät ist ausgeschaltet:</b> | <b>Das Gerät einschalten:</b> kurzes Drücken der Taste ON/OFF.                         |
| <b>Das Gerät ist eingeschaltet:</b> | <b>Das Gerät ausschalten:</b> langes Drücken der Taste ON/OFF für mehr als 3 Sekunden. |
|                                     | <b>Kalibrierung des Mikrobolometers:</b> kurzes Drücken der Taste ON/OFF.              |

 **(5) Taste REC**

|                    |   |
|--------------------|---|
| <b>Videomodus:</b> | <b>Videoaufnahme starten/anhalten/fortsetzen:</b> kurzes Drücken der Taste REC. |
|                    | <b>Videoaufnahme stoppen:</b> langes Drücken der Taste REC.                     |
|                    | <b>In den Fotomodus wechseln:</b> langes Drücken der Taste REC.                 |
| <b>Fotomodus:</b>  | <b>Foto aufnehmen:</b> kurzes Drücken der Taste REC.                            |
|                    | <b>In den Videomodus wechseln:</b> langes Drücken der Taste REC.                |

 **(6) Taste LRF**

|                                     |  |
|-------------------------------------|--|
| <b>Das Gerät ist eingeschaltet:</b> | <b>Entfernungsmesser aktivieren / Entfernung messen:</b> kurzes Drücken der Taste LRF. |
|                                     | <b>SCAN-Modus einschalten:</b> langes Drücken der Taste LRF.                           |

## →| (6) Taste LRF

|                    |  |
|--------------------|--|
| <b>SCAN-Modus:</b> | <b>SCAN-Modus ausschalten:</b> kurzes Drücken der Taste LRF.         |
|                    | <b>Entfernungsmesser deaktivieren:</b> langes Drücken der Taste LRF. |

## + (7) Taste UP/ZOOM

|                                     |  |
|-------------------------------------|--|
| <b>Das Gerät ist eingeschaltet:</b> | <b>Vergrößerung ändern (Zoom):</b> kurzes Drücken der Taste UP/ZOOM.       |
|                                     | <b>PiP ein-/ausschalten:</b> langes Drücken der Taste UP/ZOOM.             |
| <b>Schnellmenü:</b>                 | <b>Wert erhöhen:</b> kurzes Drücken der Taste UP/ZOOM.                     |
| <b>Hauptmenü:</b>                   | <b>Navigation nach oben/nach rechts:</b> kurzes Drücken der Taste UP/ZOOM. |

## - (8) Taste DOWN

|                                     |  |
|-------------------------------------|--|
| <b>Das Gerät ist eingeschaltet:</b> | <b>Umschalten der Verstärkungsstufen:</b> kurzes Drücken der Taste DOWN.                 |
|                                     | <b>Aktivieren/Deaktivieren den weiß-heißen Farbmodus:</b> langes Drücken der Taste DOWN. |
| <b>Schnellmenü:</b>                 | <b>Wert verringern:</b> kurzes Drücken der Taste DOWN.                                   |
| <b>Hauptmenü:</b>                   | <b>Navigation nach unten/nach links:</b> kurzes Drücken der Taste DOWN.                  |

## ☰ (9) Taste MENU

|                                     |   |
|-------------------------------------|---|
| <b>Das Gerät ist eingeschaltet:</b> | <b>Schnellmenü aufrufen:</b> kurzes Drücken der Taste MENU.                                     |
|                                     | <b>Hauptmenü aufrufen:</b> langes Drücken der Taste MENU.                                       |
| <b>Schnellmenü:</b>                 | <b>Navigieren nach oben:</b> kurzes Drücken der Taste MENU.                                     |
|                                     | <b>Schnellmenü verlassen:</b> langes Drücken der Taste MENU.                                    |
|                                     | <b>Auswahl bestätigen:</b> kurzes Drücken der Taste MENU.                                       |
| <b>Hauptmenü:</b>                   | <b>Aus dem Untermenü ohne Bestätigung der Auswahl austreten:</b> langes Drücken der Taste MENU. |
|                                     | <b>Hauptmenü verlassen:</b> langes Drücken der Taste MENU.                                      |

## Technische Daten

DE

|   |   |
|---|---|
| <b>Modell</b>                                   | <b>LRF XP35</b>                                     |
| <b>SKU</b>                                      | <b>77484</b>  |
| Mikrobolometer                                  | 640×480 px @ 17 µm                                  |
| NETD, mK  | < 25  |
| <b>Optische Kenndaten</b>                       |   |
| Objektiv, mm                                    | F35 F/1,0   |
| Vergrößerung, x                                 | 2-16  |
| Sehwinkel (H), °/m auf 100 m                    | 17,8/31,3   |
| Entdeckungsdistanz (Objekt vom Typ „Hirsch“), m | 1350  |
| <b>Display</b>                                  |   |
| Typ / Auflösung, px                             | AMOLED / 1024x768                                   |
| <b>Elektronische Kenndaten</b>                  |   |
| Batterietyp / Kapazität                         | Li-Ion Battery Pack APS3 / 3200 mAh (herausnehmbar) |
| Externe Stromversorgung                         | 5 V, 9 V (USB Typ-C Power Delivery)                 |
| Max. Akku-Betriebszeit bei t = 22 °C, Std.*     | 9   |
| Schutzart, IP Code (IEC60529), °C               | IPX7  |
| Betriebstemperatur, °C                          | -25 – +50   |

|                                |                 |
|--------------------------------|-----------------|
| <b>Modell</b>                  | <b>LRF XP35</b> |
| <b>SKU</b>                     | <b>77484</b>    |
| Abmessungen, mm                | 165×133×68      |
| Gewicht (mit Batterie), kg     | 0,83            |
| <b>Laser-Entfernungsmesser</b> |                 |
| Max Messentfernung, m**        | 1000            |

\* Die tatsächliche Betriebsdauer hängt von der Nutzungsintensität von Wi-Fi, vom Videorekorder und integrierten Laserentfernungsmesser ab.

\*\* Abhängig von den Eigenschaften des Messobjekts und den Umgebungsbedingungen.



Das ausführliche Benutzerhandbuch ist über einen QR-Code oder auf der Website [www.pulsar-vision.com](http://www.pulsar-vision.com) im Bereich Service → Betriebsanleitungen → Merger LRF verfügbar.

## Descripción

Los binoculares de imagen térmica **Merger LRF** con telémetro láser incorporado están fabricados con el diseño externo de los binoculares diurnos clásicos.

Los binoculares están diseñados para utilizarse tanto por la noche como durante el día en condiciones meteorológicas adversas (niebla, contaminación, lluvia) para ver a través de obstáculos que dificultan la detección de objetivos (ramas, hierba alta, arbustos espesos, etc.).

Los binoculares térmicos **Merger LRF** están diseñados para varios ámbitos de aplicación que incluyen: caza nocturna, observación, orientación de rutas, operaciones de rescate, etc.

## Contenido del paquete

- Binoculares de visión térmica Merger
- Batería recargable APS 3
- Cargador APS
- Cargador de red
- Cable USB Tipo-C con adaptador USB Tipo-A
- Estuche
- Correa para el cuello
- Paño limpieza
- Guía de inicio rápido
- Tarjeta de garantía
- Adaptador para trípode

## Unidades de dispositivo y controles

1. Telemetro láser
2. Tapas extraíbles de las lentes
3. Botón de liberación de batería
4. Botón de encendido/apagado/calibración ON/OFF
5. Botón REC (GRABACIÓN)
6. Botón LRF
7. Botón de navegación UP (ARRIBA)/ZOOM
8. Botón de navegación DOWN (ABAJO)
9. Botón MENU
10. Anillo de enfoque de la lente
11. Batería recargable APS 3
12. Anillos de ajuste dióptrico en los oculares
13. Oculares
14. Compartimiento de la batería
15. Adaptador para trípode
16. Clavijero de adaptador para montar en trípode
17. Conector USB Tipo-C
18. Cargador APS
19. Conector USB Tipo-C del cargador
20. Indicador LED
21. Cable USB Tipo-C con adaptador USB Tipo-A
22. Cargador de red

## Funcionamiento

**¡Atención!** Antes del primer uso, se recomienda cargar completamente la batería interna mediante el cable USB (ver diagrama). Esto puede tardar varias horas. Puedes verificar el nivel de carga en la barra de estado cuando enciendes el dispositivo (1 ).

- Antes del primer uso, la batería (11) debe cargarse de acuerdo con el diagrama de la figura.
- Instale la batería (11) en el compartimento (14) de batería. El pictograma en forma de “punto” de la batería debe estar a la izquierda. Oirá un clic cuando la batería esté colocada correctamente.
- Abra las tapas de las lentes (2).
- Encienda el dispositivo pulsando brevemente ON/OFF (ENCENDIDO/APAGADO).
- Ajuste la distancia interpupilar moviendo los oculares (13) más cerca o más lejos el uno del otro. Se necesita un poco de esfuerzo para mover los oculares.
- Ajuste la nitidez del símbolo en las pantallas girando los anillos de ajuste dióptrico del ocular (12). En el futuro, no será necesario girar los anillos de ajuste dióptrico del ocular, independientemente de la distancia y otras condiciones.
- Para enfocar el objeto que se está observando, gire el anillo de enfoque de la lente (10).
- Seleccione el modo de calibración: manual (M), semiautomático (SA) o automático (A) en el punto del menú principal (entre en el menú presionando prolongadamente el botón MENÚ (9)).

- Calibre la imagen pulsando brevemente el botón de ON/OFF (4) (si se ha seleccionado el modo de calibración (SA) o (M). Cierre la tapa de la lente antes la calibración manual.
- Seleccione el nivel de amplificación deseado (“Normal”, “Alta”, “Ultra”) pulsando brevemente el botón ABAJO (8).
- Active el filtro antidistorsión  en el menú principal para mejorar la imagen térmica a medida que aumenta el nivel de amplificación.
- Seleccione una de las paletas de colores en el menú principal (para más información, consulte la sección “Interfaz” → “Menú principal” → “Modos de color” de la versión completa del manual).
- Ajuste el brillo, el contraste de la pantalla, el zoom digital suave en el menú rápido (se activa pulsando brevemente el botón MENÚ (9)).
- Presione brevemente el botón LRF (6) para medir la distancia. La marca del telémetro aparecerá en el centro de la imagen. Para medir la distancia en modo de escaneo, mantenga presionado el botón LRF (6) durante 2 segundos. Si el telémetro no se utiliza durante más de 4 segundos, el se desactiva automáticamente.
- At terminar el uso, mantenga pulsado el botón ON/OFF (4) para apagar el dispositivo.

**Recomendado:** Cuando utilice el dispositivo por primera vez, se recomienda conectarse a la aplicación Stream Vision 2 y buscar actualizaciones de firmware. Si hay una versión más nueva disponible, debe actualizar el firmware.

**Notas:**

- Para evitar el descamflaje accidental del usuario, las pantallas se apagan automáticamente cuando el observador aleja el dispositivo de la cara.
- Cuando el dispositivo se acerque al rostro, las pantallas se encenderán automáticamente.
- El sensor de proximidad se puede desactivar/activar en la sección "Ajustes generales" del menú principal.

**Condiciones de observación:** la hora del día, el tiempo, el tipo de objetos de observación afectan a la calidad de la imagen. Los ajustes personalizados de brillo y contraste de la pantalla, así como la función de ajuste del nivel de amplificación de la sensibilidad del microbolómetro, le ayudarán a conseguir la calidad deseada en una situación concreta.

**Funcionamiento de botones**
 **Botón ENCENDIDO/APAGADO**

|                               |  |
|-------------------------------|--|
| <b>Dispositivo apagado:</b>   | <b>Enciende el dispositivo:</b> pulsación breve del botón ENCENDIDO/APAGADO.                             |
| <b>Dispositivo encendido:</b> | <b>Apaga el dispositivo:</b> pulsación prolongada del botón ENCENDIDO/APAGADO durante más de 3 segundos. |
|                               | <b>Calibración de microbolómetro:</b> pulsación breve del botón ENCENDIDO/APAGADO.                       |

 **(5) Botón GRABACIÓN**

|                      |   |
|----------------------|---|
| <b>Modo "Video":</b> | <b>Iniciar/pausar/reanudar GRABACIÓN de video:</b> pulsación breve del botón GRABACIÓN. |
|                      | <b>Detiene la GRABACIÓN de video:</b> pulsación prolongada del botón GRABACIÓN.         |
|                      | <b>Cambia a modo "Foto":</b> pulsación prolongada del botón GRABACIÓN.                  |
| <b>Modo "Foto":</b>  | <b>Toma una fotografía:</b> pulsación breve del botón GRABACIÓN.                        |
|                      | <b>Cambia a modo "Video":</b> pulsación prolongada del botón GRABACIÓN.                 |

## → | (6) Botón LRF

|                        |   |
|------------------------|---|
| Dispositivo encendido: | <b>Habilitar el telémetro / Medir distancia:</b> pulsación breve del botón LRF. |
|                        | <b>Encendido modo de escaneo:</b> pulsación prolongada del botón LRF.           |
| Modo de escaneo:       | <b>Apagado modo de escaneo:</b> pulsación breve del botón LRF.                  |
|                        | <b>Apagar el telémetro:</b> pulsación prolongada del botón LRF.                 |

## + (7) Botón ARRIBA/ZOOM

|                        |  |
|------------------------|--|
| Dispositivo encendido: | <b>Cambiar de valor del zoom discontinuo:</b> pulsación breve del botón ARRIBA/ZOOM. |
|                        | <b>Activar/desactivar PiP:</b> pulsación prolongada del botón ARRIBA/ZOOM.           |
| MENÚ rápido:           | <b>Incrementar el parámetro:</b> pulsación breve del botón ARRIBA/ZOOM.              |
| MENÚ principal:        | <b>Navegación hacia arriba/a la derecha:</b> pulsación breve del botón ARRIBA/ZOOM.  |

## - (8) Botón ABAJO

|                        |  |
|------------------------|--|
| Dispositivo encendido: | <b>Conmutación de los niveles de amplificación:</b> pulsación breve del botón ABAJO.     |
|                        | <b>Activar/desactivar la paleta blanco cálido:</b> pulsación prolongada del botón ABAJO. |
| MENÚ rápido:           | <b>Reducir el parámetro:</b> pulsación breve del botón ABAJO.                            |
| MENÚ principal:        | <b>Navegación hacia ABAJO/a la izquierda:</b> pulsación breve del botón ABAJO.           |

## ≡ (9) Botón MENU

|                        |   |
|------------------------|---|
| Dispositivo encendido: | <b>Entra en el MENÚ rápido:</b> pulsación breve del botón MENU.                       |
|                        | <b>Entra en el MENÚ principal:</b> pulsación prolongada del botón MENU.               |
| MENÚ rápido:           | <b>Navegación hacia arriba:</b> pulsación breve del botón MENU.                       |
|                        | <b>Sale del MENÚ rápido:</b> pulsación prolongada del botón MENU.                     |
|                        | <b>Cambiar el parámetro:</b> pulsación breve del botón MENU.                          |
| MENÚ principal:        | <b>Sale del submenú sin confirmar selección:</b> pulsación prolongada del botón MENU. |
|                        | <b>Sale del MENÚ principal:</b> pulsación prolongada del botón MENU.                  |

## Especificaciones

|   |   |
|---|---|
| <b>Modelo</b>   | <b>LRF XP35</b>                                 |
| <b>SKU</b>  | <b>77484</b>                                    |
| Microbolómetro  | 640×480 px @ 17 µm                              |
| NETD, mK  | < 25  |
| <b>Especificaciones ópticas</b>   |   |
| Lente, mm   | F35 F/1,0                                       |
| Aumento, x  | 2-16  |
| Ángulo de campo de visión (horizontal), °/m a 100 m                         | 17,8/31,3                                       |
| Distancia de detección (Objeto tipo "ciervo"), m                            | 1350  |
| <b>Pantalla</b>   |   |
| Tipo / Resolución, px   | AMOLED / 1024x768                               |
| <b>Características operativas</b>   |   |
| Tipo de batería / Capacidad   | Li-Ion Battery Pack APS3 / 3200 mAh (extraíble) |
| Alimentación externa  | 5 V, 9 V (USB Type-C Power Delivery)            |
| Tiempo máx. de funcionamiento de la batería con una temperatura = 22 °C, h* | 9   |
| Grado de protección, código IP (IEC60529)                                   | IPX7  |

|                                    |                 |
|------------------------------------|-----------------|
| <b>Modelo</b>                      | <b>LRF XP35</b> |
| <b>SKU</b>                         | <b>77484</b>    |
| Temperaturas de funcionamiento, °C | -25 – +50       |
| Dimensiones, mm                    | 165×133×68      |
| Peso (con batería), kg             | 0,83            |
| <b>Telemetro láser</b>             |                 |
| Max distancia de medición, m**     | 1000            |

\* La tiempo real de funcionamiento de la pila depende del uso de Wi-Fi, de la grabadora de video y de telemetro de láser integrado.

\*\* Depende de las características del objeto de medición, condiciones ambientales.



El manual de usuario detallado está disponible a través de un código QR o en la página web [www.pulsar-vision.com](http://www.pulsar-vision.com) en la sección Soporte → Manuales de instrucciones → Merger LRF.

## Descrizione

Il binocolo termico **Merger LRF** con telemetro laser integrato si presenta con il design classico di un binocolo per uso diurno

I binocoli sono progettati per l'uso sia notturno sia diurno in condizioni atmosferiche avverse (nebbia, smog, pioggia) per vedere attraverso ostacoli che interferiscono con il rilevamento di obiettivi (rami, erba alta, cespugli folti, ecc.).

I binocoli termici **Merger LRF** sono progettati per vari settori applicativi, tra cui la caccia notturna, l'osservazione, l'orientamento di precisione, le operazioni di ricerca di persone disperse, ecc.

## Contenuto della confezione

- Binocolo termico Merger
- Batteria ricaricabile APS3
- Caricabatteria APS
- Caricatore di corrente
- Cavo USB Type-C con adattatore USB Type-A
- Fodero
- Tracolla
- Panno per pulitura ottica
- Guida di avvio rapido
- Tagliando di garanzia
- Adattatore del treppiede

## Parti e controlli del dispositivo

1. Telemetro laser
2. Copertura lente rimovibile
3. Tasto di rilascio batteria
4. Tasto di accensione/spengimento/calibrazione ON/OFF
5. Tasto di registrazione REC
6. Tasto LRF
7. Tasto di navigazione UP/ZOOM
8. Tasto di navigazione DOWN
9. Tasto MENU
10. Ghiera di messa a fuoco della lente
11. Batteria ricaricabile APS 3
12. Anelli di regolazione diottrica dell'oculare
13. Oculari
14. Modulo batteria
15. Adattatore del treppiede
16. Presa adattatore per treppiede
17. Connettore USB Type-C
18. Caricabatteria APS
19. Connettore USB Type-C del caricabatteria
20. Indicatore LED
21. Cavo USB Type-C con adattatore USB Type-A
22. Caricatore di corrente

## Inizio del funzionamento

**Attenzione!** Prima del primo utilizzo si consiglia di caricare completamente la batteria interna utilizzando il cavo USB (vedi schema). L'operazione potrebbe richiedere diverse ore. Puoi controllare il livello di carica nella barra di stato quando accendi il dispositivo (1  100).

- Prima del primo utilizzo, la batteria (11) deve essere caricata secondo lo schema in figura.
- Installare la batteria (11) nell'apposito scomparto (14). Un pittogramma, con la forma di un «puntino» sulla batteria, dovrebbe trovarsi sulla sinistra. Quando la batteria viene posizionata correttamente si sentirà un clic.
- Rimuovere la copertura delle lenti (2).
- Accendere l'unità con una pressione breve del tasto ON/OFF (4).
- Regolare la distanza interpupillare spostando gli oculari (13) più vicini o più distanti l'uno dall'altro. Ci vuole un certo sforzo per spostare gli oculari.
- Regolare la nitidezza del simbolo sul display ruotando gli anelli di regolazione diottrica dell'oculare (12). Successivamente non sarà più necessario ruotare gli anelli di regolazione diottrica, indipendentemente dalla distanza e da altre condizioni.
- Per mettere a fuoco l'oggetto osservato, ruotare la ghiera di messa a fuoco della lente (10).
- Selezionare la modalità di calibrazione: manuale (M), semiautomatica (SA) o automatica (A) nella voce del menu principale (accedere al menu tenendo premuto il pulsante MENU (9)).

- Calibrare l'immagine con una pressione breve del tasto ON/OFF (4) (dove è stata selezionata la modalità (SA) o (M)). Chiudere il coperchio della lente della calibrazione manuale.
- Selezionare il livello desiderato di amplificazione («Normale», «Alta», «Ultra») premendo brevemente il pulsante DOWN (8).
- Dal menu principale attivare il filtro per armonizzare l'immagine (filtro specifico ) così da migliorare l'immagine stessa all'aumentare del livello di amplificazione.
- Scegliere una tavolozza di colori dal menu principale (per maggiori dettagli si veda la sezione «Interfaccia» → «Menu principale» → «Modalità colore» sulla versione integrale del manuale).
- Regolare luminosità, contrasto del display e gradualità dello zoom digitale dal menu rapido, attivabile premendo brevemente il pulsante MENU (9).
- Premere brevemente il pulsante LRF (6) per misurare la distanza. L'indicatore del telemetro appare al centro dell'immagine. Per misurare la distanza in modalità scansione, tenere premuto il pulsante LRF (6) per 2 secondi. Se dopo la misurazione il telemetro non viene utilizzato per più di 4 secondi, si disinserisce.
- Dopo l'uso, tenere premuto il tasto ON/OFF (4) per spegnere l'unità.

**Consigliato:** quando si utilizza il dispositivo per la prima volta, si consiglia di connettersi all'app Stream Vision 2 e verificare la presenza di aggiornamenti del firmware. Se è disponibile una versione più recente, è necessario aggiornare il firmware.

**Note:**

- Para evitar el descamflaje accidental del usuario, las pantallas se apagan automáticamente cuando el observador aleja el dispositivo de la cara.
- Cuando el dispositivo se acerque al rostro, las pantallas se encenderán automáticamente.

- Il sensore di posizione può essere disabilitato/abilitato nella sezione «Impostazioni generali» del menu principale.

**Condizioni di osservazione:** ora del giorno, condizioni meteorologiche e il tipo di oggetti di osservazione condizionano la qualità dell'immagine. Impostazioni personalizzate di luminosità e contrasto del display, così come la funzione di regolazione del livello di amplificazione della sensibilità del microbolometro, contribuiscono a ottenere la qualità desiderata in ogni situazione.

## Funzionamento dei pulsanti

IT

### Pulsante ON/OFF

**Dispositivo è spento:** **Accensione del dispositivo:** pressione breve del pulsante ON/OFF.

**Dispositivo è acceso:** **Spegnimento del dispositivo:** pressione prolungata del pulsante ON/OFF per più di 3 secondi.

**Calibrazione del microbolometro:** pressione breve del pulsante ON/OFF.

### (5) Pulsante REC

**Modo «Video»:** **Avvia/pausa/continuare videoregistrazione:** pressione breve del pulsante REC.

**Arresto videoregistrazione:** pressione prolungata del pulsante REC.

**Passaggio al modo «Foto»:** pressione prolungata del pulsante REC.

**Modo «Foto»:** **Fotografia:** pressione breve del pulsante REC.

**Passaggio al modo «Video»:** pressione prolungata del pulsante REC.

## → | (6) Pulsante LRF

|                       |   |
|-----------------------|---|
| Dispositivo è acceso: | <b>Attivare il telemetro / Misurare distanza:</b> pressione breve del pulsante LRF. |
|                       | <b>Activar el modo di scansione:</b> pressione prolungata del pulsante LRF.         |
| Modo di scansione     | <b>Desactivar el modo di scansione:</b> pressione breve del pulsante LRF.           |
|                       | <b>Disattivare il telemetro:</b> pressione prolungata del pulsante LRF.             |

## + (7) Pulsante UP/ZOOM

|                       |   |
|-----------------------|---|
| Dispositivo è acceso: | <b>Cambiare valore dello zoom discreto:</b> pressione breve del pulsante UP/ZOOM. |
|                       | <b>Attivare/disattivare PiP:</b> pressione prolungata del pulsante UP/ZOOM.       |
| MENU rapido:          | <b>Aumentare parametro:</b> pressione breve del pulsante UP/ZOOM.                 |
| MENU principale:      | <b>Navigare in alto, a destra:</b> pressione breve del pulsante UP/ZOOM.          |

## - (8) Pulsante DOWN

|                       |  |
|-----------------------|--|
| Dispositivo è acceso: | <b>Modificare il livello amplificazione:</b> pressione breve del pulsante DOWN.                |
|                       | <b>Attivare/disattivare la tavolozza bianco caldo:</b> pressione prolungata del pulsante DOWN. |
| MENU rapido:          | <b>Ridurre parametro:</b> pressione breve del pulsante DOWN                                    |
| MENU principale:      | <b>Navigazione in basso, a sinistra:</b> pressione breve del pulsante DOWN.                    |

## ≡ (9) Pulsante MENU

|                       |   |
|-----------------------|---|
| Dispositivo è acceso: | <b>Accesso al MENU rapido:</b> pressione breve del pulsante MENU.                                   |
|                       | <b>Accesso al MENU principale:</b> pressione prolungata del pulsante MENU.                          |
| MENU rapido:          | <b>Navigazione in alto:</b> pressione breve del pulsante MENU.                                      |
|                       | <b>Uscita dal MENU rapido:</b> pressione prolungata del pulsante MENU.                              |
| MENU principale:      | <b>Conferma della scelta:</b> pressione breve del pulsante MENU.                                    |
|                       | <b>Uscita dal sottomenu senza la conferma della scelta:</b> pressione prolungata del pulsante MENU. |
|                       | <b>Uscita dal MENU principale:</b> pressione prolungata del pulsante MENU.                          |

## Caratteristiche tecniche

|  |  |
|--|--|
| <b>Modello</b>   | <b>LRF XP35</b>                                  |
| <b>SKU</b>   | <b>77484</b>                                     |
| Microbolometro   | 640×480 px @ 17 µm                               |
| NETD, mK   | < 25   |
| <b>Caratteristiche ottiche</b>                                   |  |
| Lente, mm  | F35 F/1,0  |
| Ingrandimento, x   | 2-16   |
| Angolo del campo visivo (orizzontale), °/m a 100 m               | 17,8/31,3  |
| Distanza di rilevamento (Oggetto di tipo «cervo»), m             | 1350   |
| <b>Display</b>   |  |
| Tipo / Risoluzione, px   | AMOLED / 1024x768                                |
| <b>Caratteristiche operative</b>                                 |  |
| Tipo di batteria / Capacità                                      | Li-Ion Battery Pack APS3 / 3200 mAh (rimovibile) |
| Alimentazione esterna  | 5 V, 9 V (USB Type-C Power Delivery)             |
| Autonomia massima delle batterie alla temperatura di 22 °C, ore* | 9  |
| Grado di protezione, codice IP (IEC60529)                        | IPX7   |

|                                      |                 |
|--------------------------------------|-----------------|
| <b>Modello</b>                       | <b>LRF XP35</b> |
| <b>SKU</b>                           | <b>77484</b>    |
| Temperatura di esercizio, °C         | -25 – +50       |
| Dimensioni, mm                       | 165×133×68      |
| Peso (con batteria), kg              | 0,83            |
| <b>Telemetro laser</b>               |                 |
| Distanza di misurazione massima, m** | 1000            |

\* La durata effettiva della batteria varia in base all'uso del Wi-Fi, del videoregistratore e del telemetro laser integrato.

\*\* Dipende dalle caratteristiche dell'oggetto di misurazione, dalle condizioni ambientali.



Il manuale utente dettagliato è disponibile tramite codice QR oppure sul sito internet [www.pulsar-vision.com](http://www.pulsar-vision.com) nella sezione Supporto → Istruzioni per l'uso → Merger LRF.

## Описание

Тепловизионные бинокли **Merger LRF** со встроенным лазерным дальномером выполнены во внешнем дизайне классического дневного бинокля.

Бинокли могут использоваться как ночью, так и днем в сложных погодных условиях (туман, смог, дождь), а также при наличии препятствий, затрудняющих обнаружение цели (ветки, высокая трава, густой кустарник и т.п.).

Тепловизионные бинокли **Merger LRF** предназначены для различных сфер использования, таких как ночная охота, наблюдение и ориентирование на местности, проведение спасательных операций и др.

## Комплект поставки

- Тепловизионный бинокль Merger
- Аккумуляторная батарея APS3
- Зарядное устройство APS
- Адаптер питания
- Кабель USB Type-C с адаптером Type-A
- Чехол
- Шейный ремень
- Салфетка для чистки оптики
- Краткая инструкция по эксплуатации
- Гарантийный талон
- Штативный адаптер

## Элементы и органы управления

1. Лазерный дальномер
2. Съёмные крышки объективов
3. Кнопка извлечения аккумуляторной батареи
4. Кнопка включения/выключения/калибровки ON/OFF
5. Кнопка записи REC
6. Кнопка LRF
7. Кнопка навигации UP/ZOOM
8. Кнопка навигации DOWN
9. Кнопка MENU
10. Кольцо фокусировки объектива
11. Аккумуляторная батарея APS 3
12. Кольца диоптрийной настройки окуляров
13. Окуляры
14. Батарейный отсек
15. Штативный адаптер
16. Гнездо адаптера для крепления на штатив
17. Разъем USB Type-C
18. Зарядное устройство APS
19. Разъем USB Type-C зарядного устройства
20. Индикация LED
21. Кабель USB Type-C с адаптером Type-A
22. Адаптер питания

## Начало работы

**Внимание!** Перед первым использованием внутреннюю батарею рекомендуется полностью зарядить с помощью кабеля USB (см. схему). Это может занять несколько часов. Проверить уровень заряда можно в строке статуса при включении прибора (1  100 %).

- Перед первым использованием батарею (11) следует зарядить согласно схеме на рисунке.
- Установите батарею (11) в батарейный отсек (14). Пиктограмма в виде «точки» на батарее должна находиться слева. При правильной установке батареи вы услышите щёлчок.
- Откройте крышки объективов (2).
- Кратким нажатием кнопки ON/OFF (4) включите прибор.
- Настройте межзрачковое расстояние, удаляя либо сближая окуляры (13) друг к другу. Для изменения позиции окуляров потребуется применить некоторое усилие.
- Настройте резкое изображение символов на дисплеях вращением колец диоптрийной настройки окуляров (12). В дальнейшем, независимо от дистанции и других условий, вращать кольца диоптрийной настройки окуляров не требуется.
- Для фокусировки на объект наблюдения вращайте кольцо фокусировки объектива (10).
- Выберите режим калибровки: ручной (P), полуавтоматический (ПА) или автоматический (А) в пункте основного меню (вход в меню осуществляется длительным нажатием кнопки MENU (9)).
- Откалибруйте изображение кратким нажатием кнопки ON/OFF (4) (если выбран режим калибровки (ПА) или (P). Закройте крышку объектива перед ручной калибровкой).
- Выберите нужный уровень усиления («Нормальный», «Высокий», «Ультра») кратким нажатием кнопки DOWN (8).
- Для улучшения тепловизионного изображения при повышении уровня усиления активируйте фильтр сглаживания  в основном меню.
- Выберите одну из цветовых палитр в основном меню (подробнее см. в разделе «Interface» → «Main Menu» → «Colour Modes» полной версии инструкции).
- Настройте яркость, контраст дисплеев, плавный цифровой зум в быстром меню (активируйте кратким нажатием кнопки MENU (9)).
- Кратко нажмите кнопку LRF (6), чтобы измерить расстояние. В центре изображения появится метка дальномера. Для измерения расстояния в режиме сканирования нажмите и удерживайте кнопку LRF (6) в течение 2 секунд. Если после измерения дальномер не используется более 4 секунд, он отключается автоматически.
- По окончании использования выключите прибор длительным нажатием кнопки ON/OFF (4).

**Рекомендуется:** при первом использовании прибора рекомендуется подключиться к приложению Stream Vision 2 и проверить наличие обновления ПО. Если доступна более новая версия, следует обновить ПО.

**Примечания:**

- Для предотвращения случайной демаскировки пользователя дисплея автоматически отключаются, когда наблюдатель отдаляет прибор от лица.

- При приближении прибора к лицу дисплея автоматически включатся.
- Датчик приближения может быть выключен/включён разделе «Общие настройки» основного меню.

**Условия наблюдения:** время суток, погода, тип объектов наблюдения влияют на качество изображения. Достижению желаемого качества в конкретной ситуации помогут пользовательские настройки яркости, контраста дисплея и функция регулировки уровня усиления чувствительности микроболометра.

## Работа кнопок

### Кнопка ON/OFF

|                  |   |
|------------------|---|
| Прибор выключен: | <b>Включение прибора:</b> краткое нажатие кнопки ON/OFF.                |
| Прибор включен:  | <b>Выключение прибора:</b> долгое нажатие кнопки ON/OFF более 3 секунд. |
|                  | <b>Калибровка микроболометра:</b> краткое нажатие кнопки ON/OFF.        |

### (5) Кнопка REC

|                |   |
|----------------|---|
| Режим «Видео»: | <b>Старт/Пауза/Продолжение видеозаписи:</b> краткое нажатие кнопки REC. |
|                | <b>Стоп видеозаписи:</b> долгое нажатие кнопки REC.                     |
|                | <b>Переход в режим «Фото»:</b> долгое нажатие кнопки REC.               |
| Режим «Фото»:  | <b>Фотографирование:</b> краткое нажатие кнопки REC.                    |
|                | <b>Переход в режим «Видео»:</b> долгое нажатие кнопки REC.              |

## → | (6) Кнопка LRF

|                 |  |
|-----------------|--|
| Прибор включен: | <b>Включить дальномер/Измерить расстояние:</b> краткое нажатие кнопки LRF. |
|                 | <b>Вкл. режим SCAN дальномера:</b> долгое нажатие кнопки LRF.              |
| Режим SCAN:     | <b>Выкл. режим SCAN дальномера:</b> краткое нажатие кнопки LRF.            |
|                 | <b>Выключить дальномер:</b> долгое нажатие кнопки LRF.                     |

## + (7) Кнопка UP/ZOOM

|                 |   |
|-----------------|---|
| Прибор включен: | <b>Изменение увеличения (Zoom):</b> краткое нажатие кнопки UP/ZOOM. |
|                 | <b>Включение/выключение PiP:</b> долгое нажатие кнопки UP/ZOOM.     |
| Быстрое меню:   | <b>Увеличение параметра:</b> краткое нажатие кнопки UP/ZOOM.        |
| Основное меню:  | <b>Навигация вверх/вправо:</b> краткое нажатие кнопки UP/ZOOM.      |

## - (8) Кнопка DOWN

|                 |  |
|-----------------|--|
| Прибор включен: | <b>Переключение уровней усиления:</b> краткое нажатие кнопки DOWN.     |
|                 | <b>Вкл./выкл. палитру «Горячий белый»:</b> долгое нажатие кнопки DOWN. |
| Быстрое меню:   | <b>Уменьшение параметра:</b> краткое нажатие кнопки DOWN.              |
| Основное меню:  | <b>Навигация вниз/влево:</b> краткое нажатие кнопки DOWN.              |

## ≡ (9) Кнопка MENU

|                 |   |
|-----------------|---|
| Прибор включен: | <b>Вход в быстрое меню:</b> краткое нажатие кнопки MENU.                      |
|                 | <b>Вход в основное меню:</b> долгое нажатие кнопки MENU.                      |
| Быстрое меню:   | <b>Навигация вверх:</b> краткое нажатие кнопки MENU.                          |
|                 | <b>Выход из быстрого меню:</b> долгое нажатие кнопки MENU.                    |
|                 | <b>Подтверждение выбора:</b> краткое нажатие кнопки MENU.                     |
| Основное меню:  | <b>Выход из подменю без подтверждения выбора:</b> долгое нажатие кнопки MENU. |
|                 | <b>Выход из основного меню:</b> долгое нажатие кнопки MENU.                   |

## Технические характеристики

|   |   |
|---|---|
| <b>Модель</b>                                     | <b>LRF XP35</b>                               |
| <b>SKU</b>  | <b>77484</b>                                  |
| Микроболометр                                     | 640×480 пк @ 17 мкм                           |
| NETD, мК  | < 25  |
| <b>Оптические характеристики</b>                  |   |
| Объектив, мм                                      | F35 F/1,0                                     |
| Увеличение, х                                     | 2-16  |
| Угол поля зрения (горизонт), °/м@100              | 17,8/31,3                                     |
| Дистанция обнаружения (объект типа «олень»), м    | 1350  |
| <b>Дисплей</b>                                    |   |
| Тип / Разрешение, пк                              | AMOLED / 1024x768                             |
| <b>Эксплуатационные характеристики</b>            |   |
| Тип батарей / Емкость                             | Li-Ion Battery Pack APS3 / 3200 мАч (съёмная) |
| Внешнее питание                                   | 5 В, 9 В (USB Type-C Power Delivery)          |
| Время работы от комплекта батарей при t=22 °С, ч* | 9   |
| Степень защиты, код IP (IEC60529)                 | IPX7  |
| Диапазон эксплуатационных температур, °С          | -25 – +50                                     |

|                                |                 |
|--------------------------------|-----------------|
| <b>Модель</b>                  | <b>LRF XP35</b> |
| <b>SKU</b>                     | <b>77484</b>    |
| Габариты, мм                   | 165×133×68      |
| Масса (с батареей), кг         | 0,83            |
| <b>Лазерный дальномер</b>      |                 |
| Макс. дальность измерения, м** | 1000            |

\* Фактическое время работы зависит от степени использования Wi-Fi, видеорекодера и встроенного лазерного дальномера.

\*\* Зависит от характеристик объекта измерения, условий окружающей среды.



Подробное руководство по эксплуатации доступно по QR коду или на сайте [www.pulsar-vision.com](http://www.pulsar-vision.com) в разделе Support → Manuals → Merger LRF.



[www.pulsar-vision.com](http://www.pulsar-vision.com)